

Bez.	Abstand (mm)
A	laut Berechnung
B	1250 (1200)
C	max. 200
D	625 (600)

Systembeschreibung:

- System mit 24 mm Sichtfläche
- Standard DX System, installiert mit spezieller Befestigung
- Einzigartige DX Clip-zu-Clip-Verbindung der Querschienen bietet überragenden Auszugswiderstand von 180 Kg
- Einzigartige Fähigkeit den Deckenaufbau im Erdbebenfall zu erhalten und Erdbebenschäden zu minimieren
- Erreicht die ASTM Standards zur Erdbebensicherheit
- Der detaillierte USG Seismic Design Guide bietet umfassende Gestaltungs- und Aufbauempfehlungen

Benötigte Materialien für die Donn DX Seismic Unterkonstruktion (pro m² Deckenfläche)*

Nr.	Beschreibung	Artikelbezeichnung	Modul			
			625 x 625 *	625 x 1250	600 x 600	600 x 1200
1	Trageschiene	DX24XH375W DX24XH370W	0.80 m	0.80 m	0.83 m	0.83 m
2	Querschiene Lang	DX24XM125W DX24XM120W	1.60 m	1.60 m	1.67 m	1.67 m
3	Querschiene Kurz	DX24XS62.5W DX24XS60W	0.80 m		0.83 m	
4	Abhänger		0.70 Stück	0.70 Stück	0.70 Stück	0.70 Stück

Alle Angaben sind ca. - Angaben ohne Verschnitt.

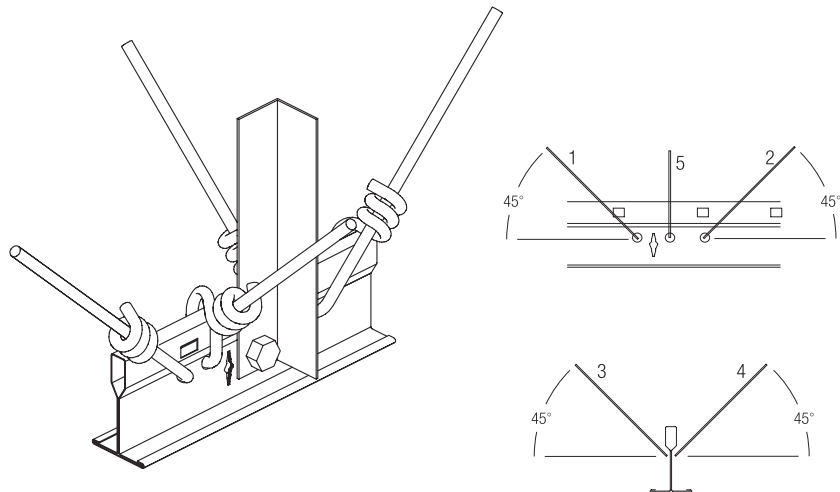

Spezialabhänger



Trageschiene DX24 XH375(370)W

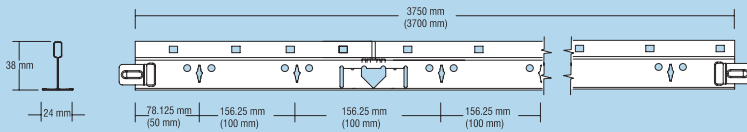

Lange Querschiene DX24 XM125(120)W

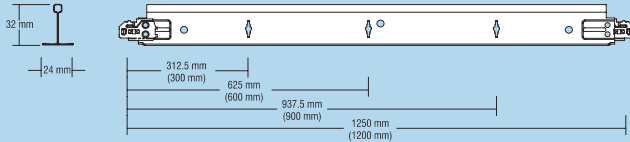

Kurze Querschiene DX24 XS62.5(60)W

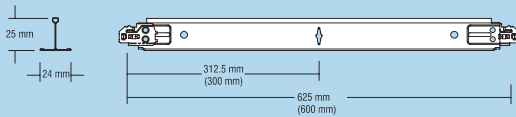

Maximal zulässiges Gewicht der Deckenplatten pro m² Deckenfläche

Abstand der Abhänger (mm)	Modul			
	Trageschienenabstand 1250 mm		Trageschienenabstand 625 mm	
	625 x 625	625 x 1250	625 x 625	625 x 1250
800	12.7	14.0	30.0	30.0
1000	10.4	11.3	30.0	26.2
1200	7.6	8.2	19.8	17.7
1500	-	-	10.0	9.7

Anmerkung: Die Last pro m² muss gleichmäßig verteilt sein (keine extra Punktlasten erlaubt). Nach der Belastung wird die Durchbiegung kleiner oder gleich der erlaubten Durchbiegung gemäß DIN 18168 sein, vorausgesetzt, der Aufbau der Unterkonstruktion erfolgt wie in den Zeichnungen dargestellt.



Kontaktieren Sie USG bei anderen Anforderungen an die Tragfähigkeit, die Deckengestaltung oder den Abhängerabstand. Nutzen Sie den USG Seismic Design Guide (Verarbeitungsrichtlinie für erdbebensichere Decken) und vergleichen Sie die genannten Angaben mit den lokalen Anforderungen. Für ergänzende Fragen wenden Sie sich bitte an USG.

Spezifikation DONN Seismic

Die Unterkonstruktion für die abgehängte Decke ist ein USG DONN System DX24 mit einer 24 mm Sichtfläche für ein Modul von 625 x 625 mm / 625 x 1250 mm. Die sichtbaren Teile der Konstruktion werden in USG DONN Standardweiß geliefert und bestehen aus den folgenden Komponenten:

Trageschienen:

USG DONN Typ DX24 als umgekehrte T-Form mit raufenförmigen Ausstanzungen zur Aufnahme von Querschienen in einem Abstand, die dem vorgegebenen Modul entsprechen. Die Trageschienen weisen an ihren Enden jeweils integrierte Kupplungsstücke zur Verbindung zweier Trageschienen auf. Sie werden in einem Abstand von 1250 mm zueinander installiert.

Querschienen:

USG DONN Typ DX24 haben eine Länge, die dem vorgegebenen Modul angepasst ist. Die Querschienen weisen an ihren Enden einen angebrachten Clip auf, der das Einführen in die raufenförmigen Ausstanzungen der Trageschienen und anderer Querschienen ermöglicht. Lange Querschienen DX24 (Standardlänge: 1250 mm) weisen raufenförmige Ausstanzungen sowie Öffnungen für Abhänger auf. Sie werden rechtwinklig zu den Trageschienen im Modulabstand von 625 mm platziert. Kurze Querschienen (Standardlänge: 625 mm) werden parallel zu den Trageschienen, zwischen den langen Querschienen angebracht. Die Querschienen sind an den Enden gekröpft.

Abhänger:

Die Abhänger sollen an den Trageschienen in Abständen entsprechend den Traglasten und den zu erwartenden, einwirkenden Kräften befestigt werden. Zusätzlich sollen alle Unterkonstruktionskomponenten in einem Abstand von 200 mm zu angrenzenden Wänden oder Säulen separat abgehängt werden.

Alle Abhänger bestehen aus verzinktem Stahldraht mit mindestens 2,5 mm Durchmesser. Abhänger und sonstige Verstrebrungen werden entsprechend den gesetzlichen Bestimmungen und/oder gemäß den Angaben des „USG Seismic Design Guide“ installiert.

Wandanschlüsse:

Verwendet wird ein C-förmiger Wandwinkel Typ USG DONN MUS-25 aus lackiertem, verzinktem Stahl mit den Abmessungen 13 x 40 x 25 mm. Der Wandwinkel wird in einem Abstand von maximal 350 mm mit geeigneten Befestigungsmitteln an der Wand befestigt. Die Wandwinkel sind in den Eckbereichen auf Gehrung zu schneiden.

Niederhalter:

Alle Deckenplatten sollten befestigt werden, um im Falle eines Erdbebens ein Versperren der Fluchtwege und Korridore durch herunterfallende Deckenplatten zu verhindern. Der passende Niederhalter wird bestimmt durch die Stärke und Funktion der Deckenplatte. Es werden 1 Niederhalter auf einer Seitenlänge der Deckenplatte von 625 mm und 2 Niederhalter bei einer Plattenlänge von 1250 mm angebracht.

Installation:

Die Installation soll nach den Angaben des Herstellers durchgeführt werden. Die Abstände der Abhänger und der Verstrebrungen sind nach den aufzubringenden Lasten auszurichten und sollten mit den Angaben von USG im „USG Seismic Design Guide“ übereinstimmen. Lokale gesetzliche Bestimmungen sind unbedingt einzuhalten.

Schienen-Kanten-Kombination



DX24 / SQ DX24 / SLT DX24 / SLB

Kreuzungspunkt

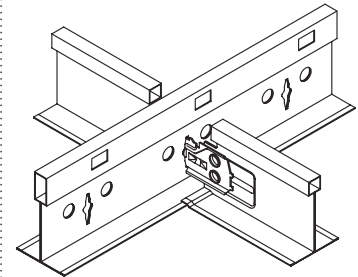

Clip Verbindung von Trage- und Querschiene

Wandanschluß

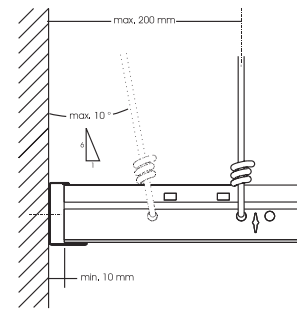

Als maximaler Abstand des ersten Abhängers von der Wand sind 200 mm vorgegeben. Bei Befestigung an der Wand (zulässige Alternative) beträgt der maximale Neigungswinkel 10°. Der Spalt im Wandbereich zwischen Profil und Wand muß minimal 10 mm betragen.

Gebäudebewegung

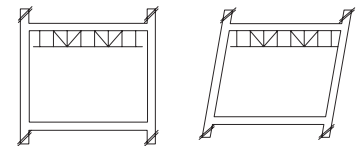

Sicherheit für die Decke bei gezielter Queraussteifung.

Clip-to-Clip Verbindung

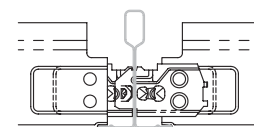

Sehr hoher Auszugswert durch die geprüfte Verbindung der Clipse im Kreuzungspunkt.